



Üleriigilise praktiliste tööde konkursi „Nutikad õpilastööd 2018/2019“ elektrooniline vorm

1. Autori andmed

Nimi: **Jan Kenneth Toming**

kooli nimetus: Tallinna 21. Kool

töö kategooria: II kooliaste

autori meiliaadress: jan.toming@gmail.com

juhendaja nimi: Mart Soobik

juhendaja meiliaadress: Mart@tehnoloogia.ee

2. Nutika õpilastöö nimetus

Lauakorvpall

3. Pildid, ioonised, illustratsioonid või videod

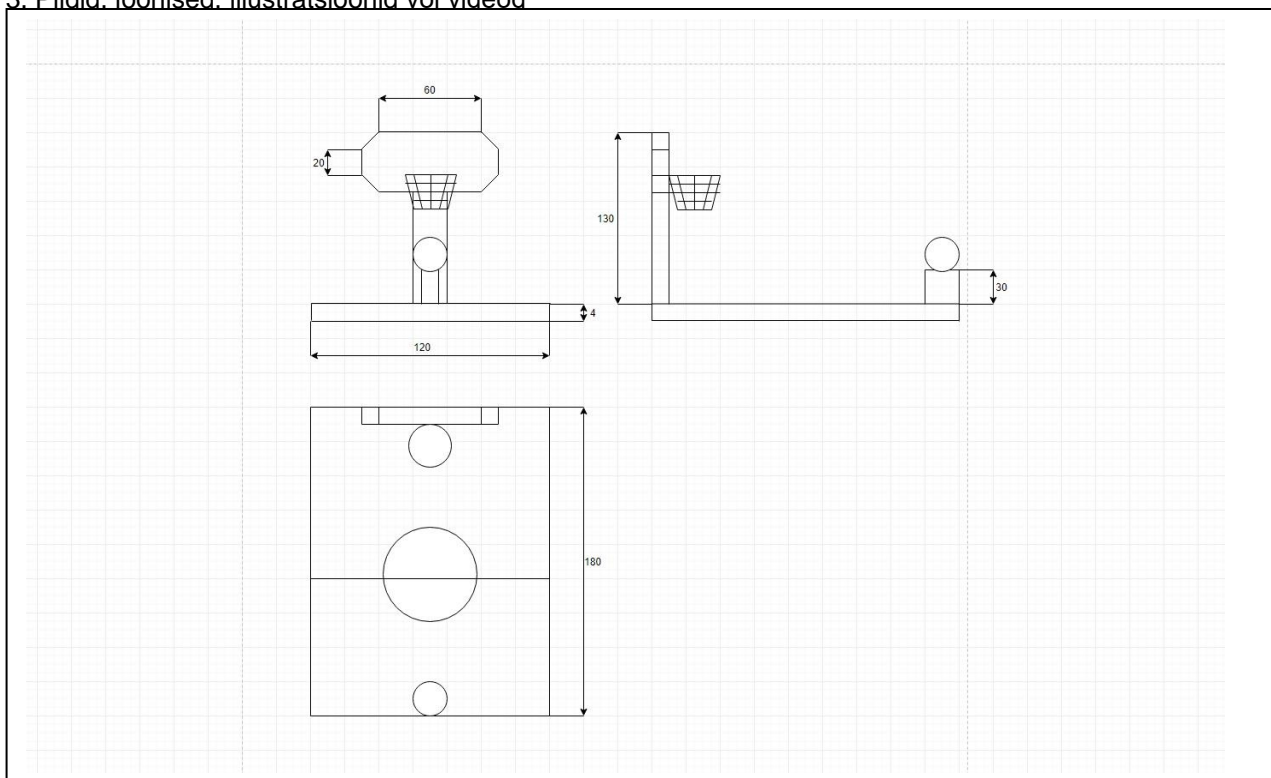

4. Kasutatavad materjalid, töövahendid ja masinad

- Vineer(300x200mm)
- PVA liim
- Pintsel
- Lauatennise pall
- Must marker
- Traat
- Vineerisaag
- Lihvpaber

5. Soovituslik töökäik/disainiprotsess

- Sae ristkülikukujuline vineerplaat (120x180 mm).
- Sae ristkülikukujuline vineerplaat (90x20 mm).
- Sae kaheksanurkne vineerplaat, nagu joonisel näidatud.
- Sae 300 mm küljepikkusega kuup.
- Lihvi kõigi saetud kujundite ääred.
- Valmista traadist korv.
- Liimi pintsliga abil PVA liimiga kõik osad joonise järgi kokku.
- Joonista musta markeriga platsile platsijooned.

6. Probleemsed küsimused, ülesanded ja loovuse arendamine

-Kuidas teha traadist korvi? (nt võib kasutada šampuse pudeli korvil olevat traadist korvi)

7. Lõimingunäited teiste ainete/ainevaldkondadega (AN), õppekava läbivate teemadega (LT) ja näited elust enesest (N)

Kunst-platsijoonete joonistamine.
Matemaatika-mõõtmine.

8. Omandatavad õpitulemused õppekavast lähtuvalt

Ilmutab loovust.
Väärtustab vaimset ja käelist tegevust.

9. Hindamine (hindamiskriteeriumid ja juhendid)

10. Nutika õpilastöö lühiiseloostus, soovitusel ja märkused

Lauakorvpall on mõeldud igas vanuses õpilastele vahetunnis mängimiseks. Lauakorvpalli valmistamisega läheb väga vähe aega ja seda saab teha ka kõige käepärasemate vahenditega.